

CONTENEURS AÉRIENS



Conteneur de déchets en acier :
Aero



Casino



Aero 30 % enterré

AVANTAGES

Engels a développé sa propre gamme de conteneurs hors sol, notamment le Casino. Une gamme de produits pragmatiques avec un bon rapport qualité-prix. Visant la qualité avec un design simple. Un conteneur hors sol abordable qui répond aux attentes du client.

Le casino est déjà disponible dans la variante conteneur de textile avec double trappe d'accès. Le conteneur sera aussi disponible dans un avenir proche pour d'autres types de déchets.

Avec une équipe expérimentée et un parc de machines très modernes, Engels Behältertechnik GmbH fabrique à Selmsdorf des produits en acier et des produits dans d'autres métaux. Le Casino est aussi fabriqué en interne.

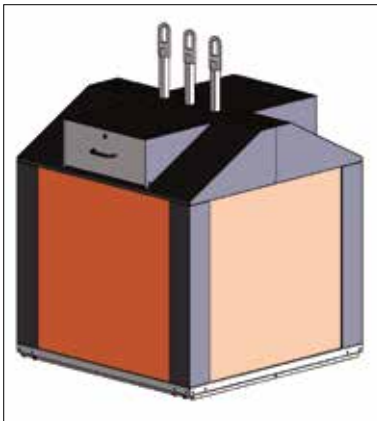

Le Casino est facile à placer et, grâce aux dimensions compactes, à tout endroit souhaité. Vous trouverez ci-dessous les dimensions et schémas techniques.

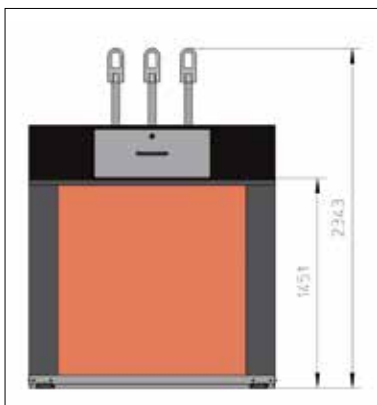
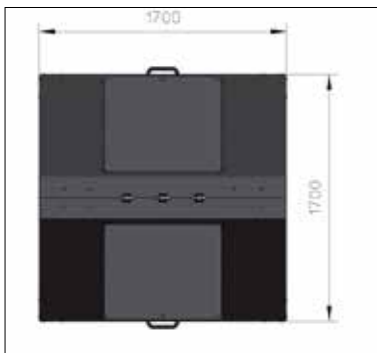

Les avantages du Casino **E-LINE** sont :

- Construction modulaire
- Facile à installer
- Inutile de creuser, une surface plane suffit
- À adapter aux souhaits du client
- Fonctionnel et basique
- Constitution simple et donc prix avantageux
- Trappe d'accès textile
- Matériaux galvanisés pour une longue durée de vie
- Facile et simple à vider
- À munir en option d'une plaque de texte

Le conteneur de textile de base avec une trappe d'accès pour le textile a une capacité de stockage de 4 m³ et est livré avec :

- 2 trappes d'accès pour le textile
- Système de préhension à trois crochets (préhension simple, double ou Kinshofer sur demande)
- Variante de trappe de fond standard (2 parties)
- RAL 7016 (autres couleurs sur demande)
- Manipulation de trappe de fond à l'aide de barres



réf.	description
SP-70405105-7016	○ Conteneur textile Casino de base avec 2 trappes pour le textile, système de préhension à trois crochets et variante de trappe de fond standard. Couleur : RAL 7016.

SPÉCIFIQUES AU CLIENT

Le conteneur hors sol Casino est adapté en concertation avec vous pour la collecte de plastique, de déchets résiduels, de verre, de PMC et de papier. Nous adaptons le design au déchet, par exemple une rosette à verre. Par ailleurs, nous pouvons utiliser différents systèmes de préhension et différentes variantes de trappe de fond. Pour indiquer clairement les différents types de déchets, il est possible d'appliquer d'autres couleurs afin que l'indication de déchets soit encore plus claire. Il est même possible de réaliser le conteneur en plusieurs couleurs et de l'adapter à votre préférence.

Systèmes de préhension :



Système de préhension à crochet unique.



Système de préhension à deux crochets.



Système de préhension à trois crochets.



Système de préhension Kinshofer.

Référence à Tilburg :



Variantes de trappe de fond :



Double trappe (standard).



Trappe unique.



Trois trappes pour trois types de verre.



Légendes

○ Livrable après concertation.

Le design sobre du conteneur de déchets en acier Aero a été entièrement développé en interne. Du projet conceptuel et de l'élaboration technique à Eindhoven jusqu'à la production à Selmsdorf, Engels a tout contrôlé.

**Un conteneur enter-
ré n'est pas toujours
souhaitable pour les raisons
suivantes :**

- **Le coût : la livraison et l'installation de cuves en béton, surtout à un niveau phréatique élevé, coûtent souvent plus cher que les conteneurs à déchets même.**
- **La faisabilité : les villes ont beaucoup d'infrastructures souterraines. Les conduites d'eau, les conduites de gaz, les câbles d'électricité et les câbles de données, les égouts et les tunnels compliquent souvent le creusement de fosses de 2,5 mètres de profondeur.**



Le conteneur peut être muni de textes sur le déchet en question.



Un conteneur de déchets hors sol développé en interne

Avantages :

- Construction modulaire
- Facile à installer
- Déblaiement inutile
- À adapter aux souhaits du client
- Embellissement de l'environnement
- Tous les systèmes de préhension courants disponibles



Après.



Avant.

Les conteneurs sont réalisés en tôle d'acier galvanisé et aluminium, les parois latérales et les panneaux sont fabriqués à partir d'une seule plaque, ce qui rend le conteneur particulièrement résistant. Les trappes du fond galvanisées à chaud (en dessous) sont conçues de manière à ce que le verre et les liquides résiduels soient récupérés dans la trappe, afin de garantir la propreté.

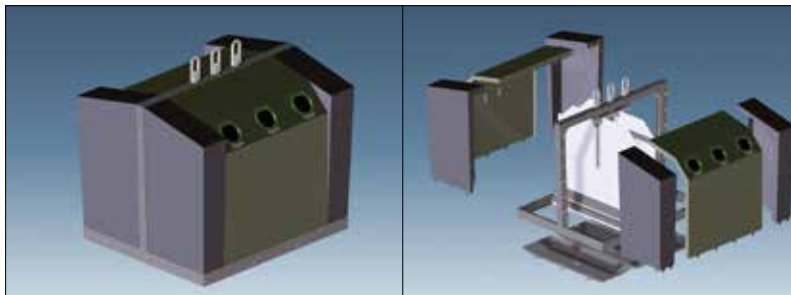

Les trous pour l'insertion du verre et/ou du papier sont finis avec une ouverture en plastique ou en acier inoxydable avec un clapet en caoutchouc ou en acier inoxydable.



Systèmes de préhension

L'Aero peut être fourni avec un système de préhension à un, deux ou trois crochets ou avec un système de préhension Kinshofer. En cas de préhension à deux crochets, à trois crochets ou Kinshofer, l'ouverture et la fermeture des trappes de fond sont contrôlées pendant le vidage par un système de chaînes et de câbles en acier.



Système de préhension à crochet unique.



Système de préhension à deux crochets.



Système de préhension à trois crochets.



Système de préhension Kinshofer.

Variantes de trappes de fond

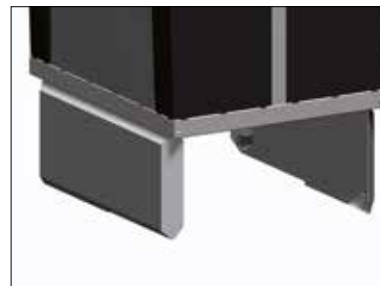

Principe double trappe (standard), double crochet, trois crochets et Kinshofer

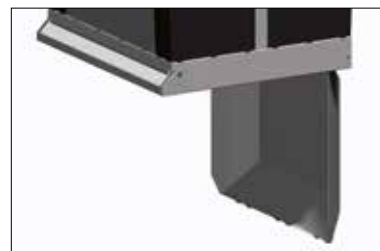

Principe trappe unique, crochet unique.

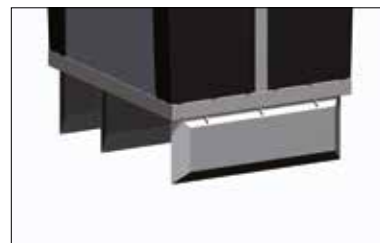

Principe 3 trappes, trois crochets.



Le design de l'Aero vise à ce que l'extérieur des conteneurs soit identique pour tous les déchets, seule l'opercule est adaptée. Les panneaux latéraux et le cadre sont disponibles dans différentes couleurs. Grâce à cette variété de couleurs, le conteneur peut être adapté au déchet, ou être muni d'un revêtement en poudre voyant ou discret quand c'est nécessaire.

Contrôle d'accès

L'Aero peut être fourni avec contrôle d'accès, afin que seuls les utilisateurs avec carte d'accès, comme les habitants d'un immeuble ou d'une zone, puissent utiliser le dispositif de déchets.

Tarifs différenciés

Des tarifs différenciés sont aussi possibles. À l'aide d'une puce, la quantité de déchets déposés est enregistrée. Plus la quantité de déchets est élevée, plus la taxe est élevée. Cela encourage un meilleur tri des déchets.



Conteneurs Aero à Amsterdam-Sud-est.



Conteneurs Aero avec trappe pour la commune de Valkenswaard.



réf.	description
SP-4205014	○ Aero avec préhension Kinshofer, tambour 80 l.



réf.	description
SP-4205011	○ Aero avec préhension Kinshofer, pour déchets papier.

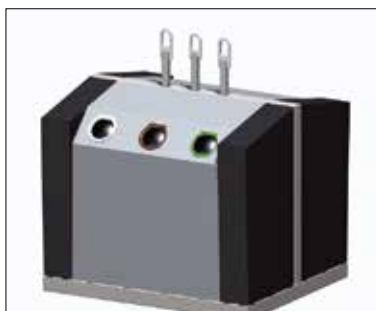

réf.	description
SP-4205010	○ Aero avec préhension à trois crochets, 3 types de déchets pour le tri du verre.



réf.	description
SP-4205016 avec serrure	○ Aero avec préhension à trois crochets, 2 trappes d'ouverture (ø 600 mm) avec serrure.

SP-4205017 sans serrure	○ Aero avec préhension à trois crochets, 2 trappes d'ouverture (ø 600 mm) sans serrure.
-------------------------	---

Légendes

○ Livrable après concertation.



Conteneurs Aero avec système de préhension 1 crochet et tambour 80 litres pour le service régional de déchets (RAD) Hoeksche Waard.

MODÈLE DE BASE

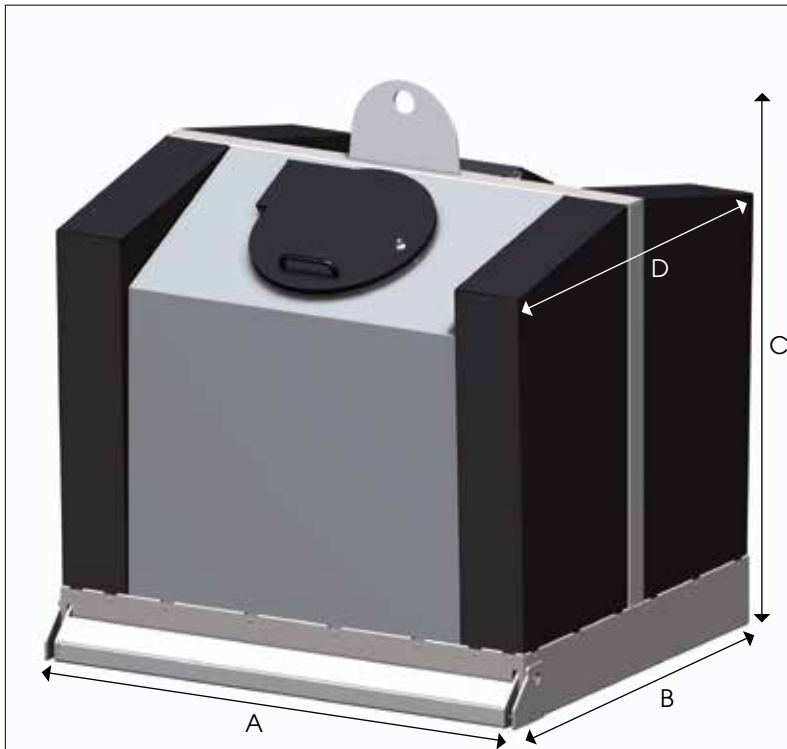

A 1770 mm
B 1484 mm
C 2100 mm
D 1557 mm

réf.	description
SP-4205020	○ modèle de base avec système de préhension à crochet unique, 2 trappes d'ouverture (ø 600 mm) avec serrure, 3,3 m³ de contenu, 1 trappe de fond avec pédale d'ouverture.

Pour plus d'informations et les possibilités concernant votre situation spécifique, vous pouvez contacter notre service commercial. Ils se feront un plaisir de vous conseiller sur vos possibilités actuelles et futures en matière de systèmes de préhension, de trappes d'ouverture et de tarifs différenciés pour votre situation spécifique.



Quelques conteneurs Aero en attente de livraison dans notre usine de fabrication à Selmsdorf.



Les trous pour l'insertion du verre et/ou du papier sont finis avec une ouverture en plastique ou en acier inoxydable avec un clapet en caoutchouc ou en acier inoxydable.



Aero avec préhension à crochet unique.



Aero avec clapet à papier.



Engels a installé 28 conteneurs Aero à différentes écluses pour les déchets des bateaux de navigation intérieure. Les conteneurs Aero sont dotés d'un contrôle d'accès basé sur le principe du « pollueur payeur ».

SEMI-ENTERRÉ



Le semi-Aero est placé dans une cuve enterrée, de sorte que le conteneur ne peut pas bouger.



Plus grande contenance grâce au volume supplémentaire dans le sol.



La cuve enterrée est ouverte dans le fond afin que l'eau n'y stagne pas.



Un profil comble la fente entre la cuve enterrée et le conteneur, afin que du sable ou des feuilles ne puissent pas y pénétrer.

L'Aero peut aussi être fourni dans une variante semi-enterrée.

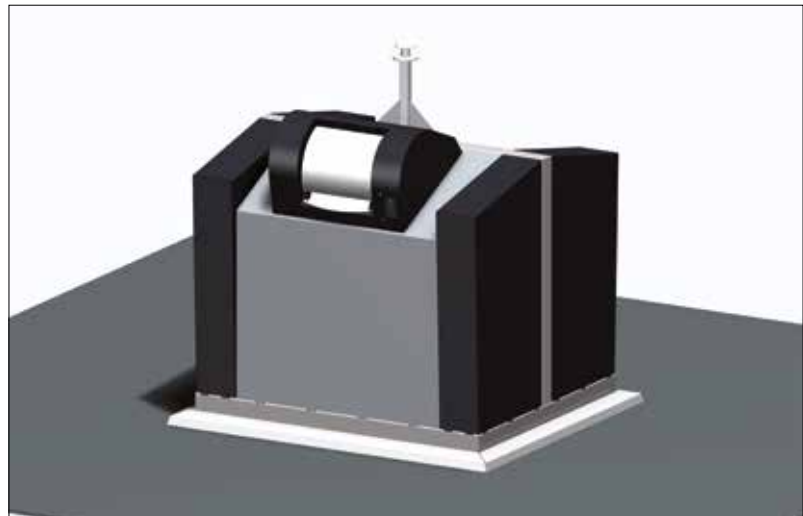

Aero avec base enterrée.

Caractéristiques Aero avec base enterrée :

- Le volume et le degré de remplissage sont nettement plus élevés, à savoir 35 % (1100 litres en plus).
- Installation dans une cuve enterrée. Cela signifie que le conteneur ne peut pas bouger. Il faut cependant creuser pour l'installation. La profondeur est cependant limitée, de sorte qu'il ne faut pas tenir compte des câbles et des conduites.

Variantes de trappe de fond :



Système de préhension à deux crochets, à trois crochets ou Kinshofer.



Système de préhension à crochet unique.



Découvrez-nous

Demandez notre catalogue complet à marketing@engels.eu. Il vous sera envoyé gratuitement.

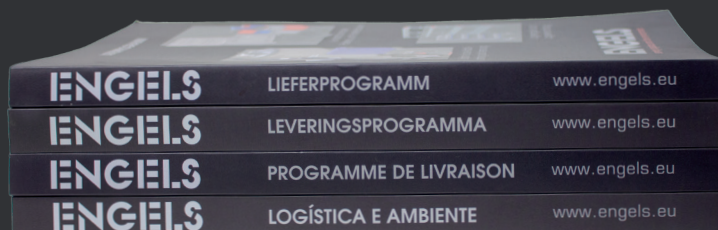

400 pages d'informations précieuses concernant l'emballage pour le transport et stockage et des conteneurs pour le tri et la collecte de déchets.

France
Engels Manutention et Environnement SARL
Parc d'Activites de Roubaix
1 Rue du Catillon
F-59115 LEERS

Tél. : +33 (0)3 20 73 87 40
poste@engels.eu
www.engels.fr

Belgique
Engels Logistics NV
Schemkensstraat 15
Poort West-Limburg 2478
B-3583 BERINGEN

Tél. : +32 (0)11 815 050
post@engels.eu
www.engelslogistics.be



Engels Manutention et Environnement SARL et Engels Logistics NV font partie de Engels Group NV, une entreprise familiale créée en 1960, qui vise à une expansion stable d'une génération à l'autre.



Nos établissements se situent aux Pays-Bas, en Belgique, France, Allemagne et au Portugal.

Toutes nos filiales sont centrées sur la qualité. Nous travaillons selon les normes ISO 9001:2015 et 14001:2015. Engels Logistiek est certifié par le TÜV-nord.

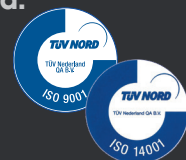

ENGELS
serving logistics and the environment
www.engels.eu